

Konfigurasjoner for inngang I/O

Signal På/Av Kun blinklys	Signal På/Av Blinklys og lydsignal lavt volum	Signal På/Av Blinklys og lydsignal høyt volum	Inngang I/O brukt som separat betjening av blinklys

For å signalisere at alarmer er AKTIVERT eller NØYTRALISERT, vil det avgis en rekke korte lydsignaler samtidig som lampen blinker. Dette skjer når styrespenningen går fra 12V til 0V DC. Når sperrespenningen gjenoprettes, vil SIRUS på nytt generere en serie lydsignaler og lampen vil blinke. Men lydsignalene og blinkingen er denne gangen lengre, slik at de to tilstandene kan bli skilt fra hverandre.

For denne funksjonen kan du velge mellom to volumnivå for lydsignalet (S3.3). Du kan også nøytralisere lydsignalet (S3.4), og beholde kun blinkingen av lampen.

Denne inngangen kan også konfigureres for kun betjening av lampen. Bruk en skrutrekker til å innstille de 4 bryterne for konfigurasjon av sirenen.

TEKNISKE SPESIFIKASJONER

Direkte nettspenning:	Fra 9 til 15 VDC
Nettspenning på +12V CHR:	Fra 12,0 til 14,5 VDC
Utgangsspenning på +BAT:	13,8 VDC (+/-0,2 VDC)
Tillatt restripping:	250 mV
Forbruk i pausemodus:	5 mA
Driftstid med internt batteri:	72 timer
Alarmens varighet:	UTV: 180 sekunder / INNV: 31
Forbruk i alarmmodus & lydeffekt:	MAKS. UTV.: 1,6A 109 dB ved 1 m MIN. UTV.: 0,8A 100 dB ved 1 m MAKS. INNV.: 1,6 A 113 dB ved 1 m MIN. INNV.: 0,8 A 110 dB ved 1 m
Forbruk med kun lysalarm:	20 mA
Styrespenning "SIR" og "I/O":	Fra 9 til 16 VDC (0,1 mA)
Triggerspenning "SIR" og "I/O":	Under 3 VDC
Reaktiveringsspenning "SIR" og "I/O":	Over 9 VDC
Boks:	Polykarbonat / klasse V0 / anti-UV
Tetthetsgrad:	IP 43 IK 08
Miljø:	Klasse IV – Generelt utvendig
Temperaturområde:	-25°C til +70°C
Type kabel for tilkopling	3-par kabel stiv: Ø > 0,5 mm myk: Ø > 0,2 mm
Type backup-batterier:	12V 2.1Ah YUASA NP2.1-12FR 12V 2.1Ah YUCCELL Y2.1-12FR 12V 2.0Ah POWERSONIC PS 1220 V0 12V 2.2Ah ELECKSON BEL120022 12V 2.3Ah ACD ST20 12V 2.3Ah SUNLIGHT SP 12-2.1V0

Elektromagnetisk kompatibilitet: i overensstemmelse med normene NR EN 50130-4 og NF EN 55022



INSTALLASJONSVEILEDNING

Selvdreven ute-sirene

Fransk fabrikkat



Boks i
POLYKARBONAT



LED Lamper

SIRUS tilhører "3 skjold"-merkene NF og A2P, i overensstemmelse med normene NFC48 og NFC48-266 og sertifiseringsreferansen NF324-H58

CNPP-sertifisering
<http://www.cnpp.com>

AFNOR-sertifisering
<http://www.marque-nf.com>

I overensstemmelse med vår politikk om kontinuerlig forbedring av produkter, kan informasjonen i denne brosjyren være underlagt endringer uten forvarsel. ATLS er ikke ansvarlig for feil i dette dokumentet, og heller ikke for skader som skyldes dokumentets levering, kvalitet eller bruk.

Sertifiseringsnummer INCERT: B-712-0002

Produktene i ALTEC-serien er laget og fabrikkert i Frankrike av ATLS
SIRUS og ALTEC er ATLS varemerker

PRESENTASJON

Vi ønsker å takke deg for å ha gått til anskaffelse av en selvdreven utesirene **SIRUS** fra **ALTEC**. SIRUS, som er laget for å vare, leveres i en polykarbonatboks med brannklasse V0 med en solid UV-motstand.

SIRUS omfatter også en lysalarm med LED-teknologi med høy lysstyrke som i tillegg til at den har en ekstrem motstand mot vibrasjoner og ekstreme temperaturer, har langt lengre levetid enn tradisjonelle løsninger.

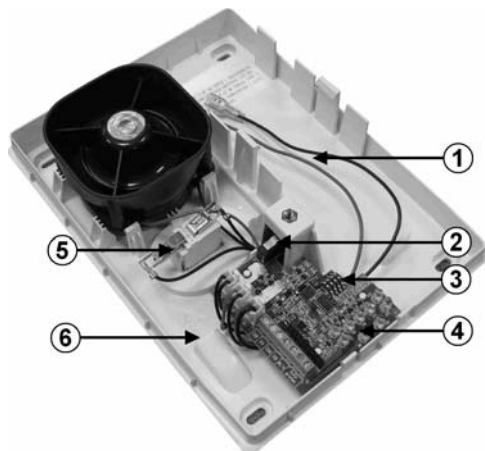

- 1 – Plass for backup-batterier
- 2 – Sabotasjesikring mot åpning
- 3 - Konfigurasjonsbrytere
- 4 – LED-blinklys!! VIKTIG!!! LED-lampene har ekstra høy lysstyrke. Ikke se direkte på lampene.
- 5 – Sabotasjebryter mot løsrivning
- 6 – Kabelpassasje

SIRUS har dobbelt regulering av lading for det interne batteriet:

- **Regulering av ladestrøm til 100 mA:** Dette er normalt tilstrekkelig for å lade det interne batteriet. I alarmmodus er kun det interne batteriet i bruk, noe som beskytter laderen for alarmsentralen effektivt dersom flere alarmer får tilført strøm fra denne.
- **Regulering av ladespenning til 13,8 Vdc:** Selv om ladespenningen som gis av alarmsentralen ikke er tilstrekkelig høy, vil SIRUS forsterke denne slik at batteriet når en optimal ladespenning på 13,8 Vdc og oppnår perfekt lading.

TILKOBLING

- Før du kabler sabotasjesløyfen, påse at kretsløpet ikke overstiger 60VDC/0, 1A.
- Strømtilførselspunktet "+12V DIR" kan brukes til å levere tilstrekkelig strøm for funksjon av SIRUS, selv om backup-batteriet er defekt. Men man må beregne en solid strømkilde med høy kapasitet som er beskyttet mot overspenning som kan skyldes defekt backup-batteri.
- Strømtilførsel til SIRUS gjennom tilkoblingspunktet "+12V CHR" er den metoden som anbefales, fordi backup-batteriet får konstant lading på 100 mA og en spenningsregulering på 13,8 Vdc. I alarm-modus er kun det interne batteriet i bruk, noe som gir effektiv beskyttelse av laderen for alarmsentralen.
- Dersom utstyret som styrer SIRUS ikke er det samme som utstyret som tilfører strømmen, skal "0V"-polen koples til utstyret, slik at det oppnås en felles referanse.
- For å holde SIRUS i standby styres denne av en kontinuerlig, positiv styrespenning på mellom 9 og 16V på inngangen "SIR".
- "I/O"-polen gir signal om alarminstallasjonen er I eller UTE AV funksjon, ved hjelp av en styrespenning på mellom 9 og 16VDC.

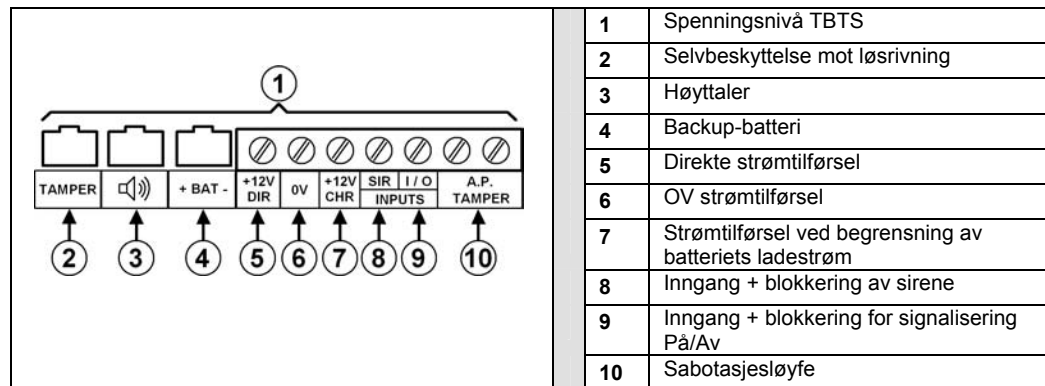

Alle koplignene er i TBTS-nivå (TBTS = Meget Lavt Sikkerhetsspenning) i henhold til normen EN 60950.

FUNKSJON

Konfigurasjonsbrytere

Posisjon	Bryter 1	Bryter 2	Bryter 3	Bryter 4
Funksjon	Lydsignal (SIR-pol)		Signalisering PÅ/AV (I / 0-pol)	
Opsjon	Type Modulering	Lydsignallnivå	Volum signaliserings-Signal På/Av	Signaliserings signal På/Av
ON	Innvendig	MIN	MIN	Lys- og lydsignal
OFF	Utvendig	MAX	MAX	Kun lyssignal

SIR-INNGANG

Konfigurasjoner for SIR-innganger			
Utv. Modulering Nivå HØYT Tid: 3 minutter	Utv. Modulering Nivå SVAKT Tid: 3 minutter	Innv. Modulering Nivå HØYT Tid: 31 minutter	Innv. Modulering Nivå SVAKT Tid: 31 minutter

En positiv spenning fra 9 til 16V på "SIR"-polen gjør det mulig å blokkere eller reaktivere SIRUS. Når denne spenningen forsvinner, vil lydalarmer aktiveres for 3 minutter for utvendig modulering, og for 31 minutter i innvendig modulering (S3.1), samtidig som blinklyset aktiveres helt til styrespenningen gjenopprettes. **NB: kun ekstern modulering er autorisert på offentlig vei!** Merk at ved opprettelse av spenning vil SIRUS ikke aktiveres, selv om styrespenningen er fraværende. Man må først reaktivere systemet ved å påføre styresignalet i min st 1 sekund. Nivået for moduleringens lydeffekt kan reduseres (S3.2).

RETURHÅNTERING



I henhold til kravene i direktivet om EE-avfall (elektronisk og elektrisk avfall), skal elektrisk og elektronisk avfall avhendes separat fra normalt husholdningsavfall for å gjøre det mulig med gjenbruk, resirkulering og andre former for gjenvinning, og for å begrense mengden avfall som skal behandles. Når du skal kvitte deg med denne typen produkter, overhold instruksjoner fra de lokale myndigheter og/eller innhent informasjon fra din forhandler når du går til anskaffelse av nytt produkt.

AVSKAFFELSE AV BATTERIER

SIRUS kan ha blitt installert med et reservebatteri. Kast ikke brukte batterier i søppelet. Det er også forbudt å brenne eller grave ned disse batteriene, eller å kaste dem på offentlige fyllinger. Overhold gjeldende regelverk for å kvitte deg med denne typen batterier. Kontakt de kompetente myndigheter for å få nærmere kjennskap til bestemmelser der du bor når det gjelder innsamling, resirkulering og avskaffelse av brukte batterier.

INSTALLERING

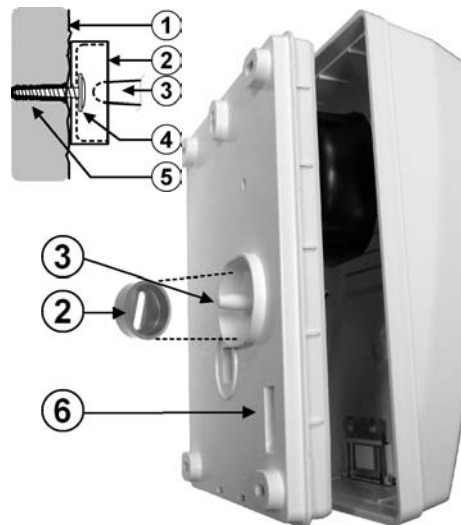

SIRUS festes på en loddrett flate som er større enn alarmboksen, og med minst 2 cm på hver side. Bor festehullene ved å overholde boringsmalen, og fest deretter først plastdelen med proppform til veggen. Anbring deretter SIRUS-rammen og påse at sabotasjebryter mot løsrivning blir plassert inne i denne plastdelen. Systemet krever ingen regulering.

Etter installering er det absolutt nødvendig å foreta tester og å sjekke at lydalarmer, den visuelle alarmer og sabotasjesløyfen fungerer etter installering.

Det anbefales å foreta regelmessig kontroll av tilstrømning av kablingene samt kontroll av backup-batteriets tilstand, og eventuelt skifte det ut.

- | | |
|---------------------|---------------------------|
| 1- VEGG | 2- PROPP SABOTASJESIKRING |
| 3- SABOTASJESBRYTER | 4- SKRUE |
| 5- BOLT | 6- KABELPASSASJE |

SIKKERHETSÅD

- Unngå å se direkte på LED-lampene når de er i funksjon
- Under testing, bruk Hørselsvern eller hold deg i fornuftig avstand fra SIRUS-systemet
- Unngå arbeid på SIRUS-systemet i uvær
- Bruk utelukkende den type batteri som oppgis i spesifikasjonstabellen

GARANTI



ATLS gir 5-års garanti på systemet, regnet fra fabrikkasjonsdato. Fabrikasjonsår og -dato står oppført på etiketten sammen med serienummeret inne i apparatet. Garantien dekker ikke ikke-funksjonelle degraderinger som riper, skader som skyldes fall eller støt, og heller ikke degraderinger som skyldes unormal bruk.

Garantien gjelder kun elektroniske kort og enheter, og dekker ikke degraderinger som skyldes naturlige eller kunstige overspenninger.

Garantien gjelder ikke dersom de elektroniske enhetene har blitt demontert, justert eller endret.

Garantien dekker kun reparasjon eller utskifting av deler som er anerkjent defekte. Returkostnader dekkes av innsender.

Driftsstans av utstyret kan under ingen omstendigheter føre til erstatningskrav.

ATLS' erstatningsansvar dekker kun selve reparasjonen av produktene, men ikke konsekvensene av bruk, igangsetting eller funksjon.

BORINGSMAL Sirius (skala 1 : 1)

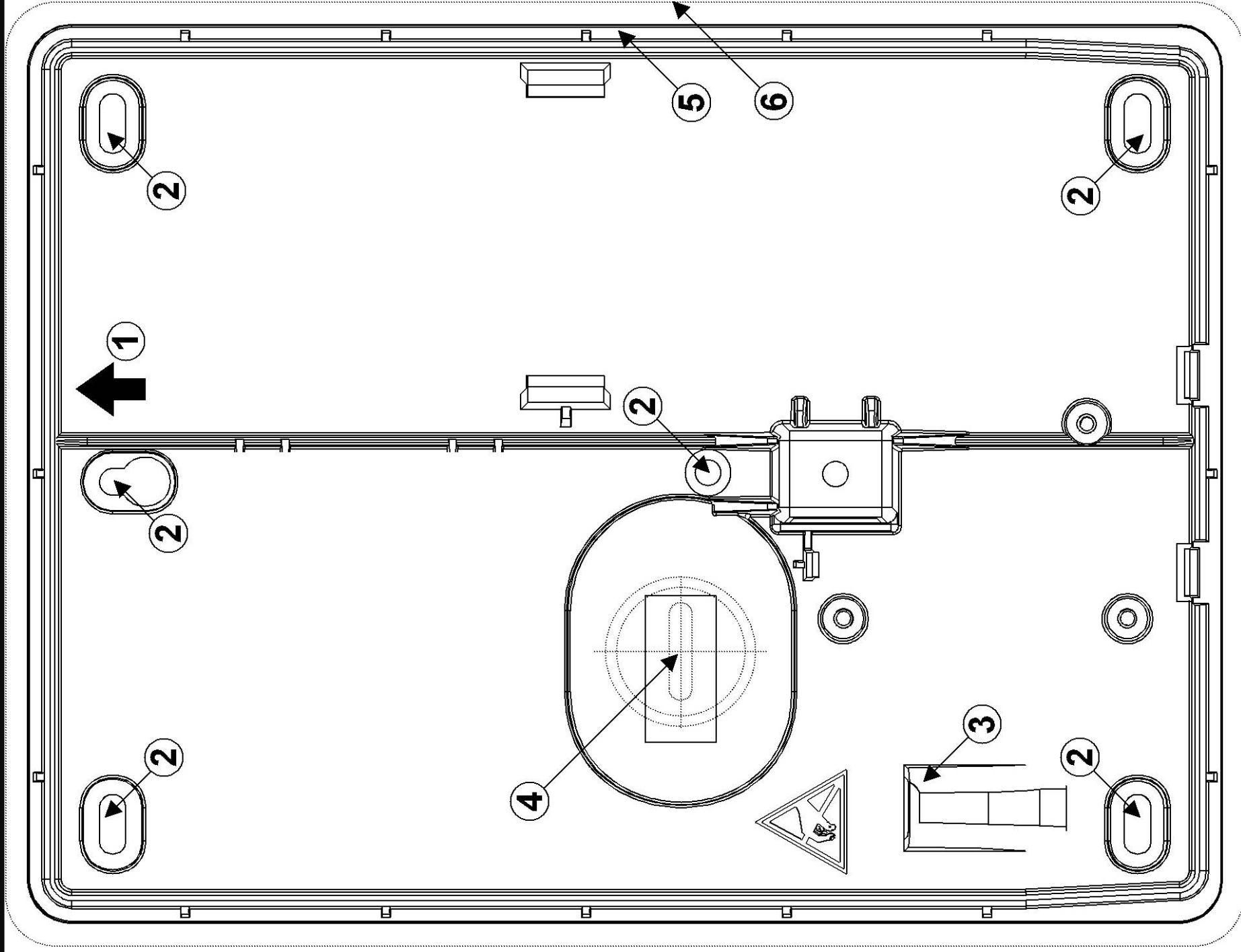

MERK: Overhold de nødvendige forholdsregler for å unngå elektrostatisk støt ved installering eller vedlikehold av sirenen.

- 1 – Øvre del av boksen
- 2 – Festehull (X5)
- 3 – Kabelgjennomgang
- 4 – Boreakse for plastproppene for sabotasjesikring
- 5 – Ramme
- 6 – Deksel

